

studio XPS™

SPRIEVODCA INŠTALÁCIOU
A NASTAVENÍM

DELL™



YOURS IS HERE

studio xps™

SPRIEVODCA INŠTALÁCIOU
A NASTAVENÍM

Model PP35L

Poznámky, varovania a výstrahy

-  **POZNÁMKA:** POZNÁMKA uvádza dôležité informácie, ktoré umožňujú lepšie využitie počítača.
-  **VAROVANIE:** VAROVANIE naznačuje, že existuje riziko poškodenia hardvéru alebo straty údajov a ponúka vám spôsob, ako sa tomuto problému vyhnúť.
-  **VÝSTRAHA:** VÝSTRAHA označuje možné poškodenie majetku, osobné zranenie alebo smrť.

Informácie v tejto príručke sa môžu zmeniť bez predchádzajúceho upozornenia.

© 2010 Dell Inc. Všetky práva vyhradené.

Reprodukcia týchto materiálov akýmkoľvek spôsobom bez písomného súhlasu spoločnosti Dell Inc. je prísne zakázaná.

Ochranné známky použité v tomto texte: *Dell*, logo *DELL*, *Studio XPS*, *Solution Station* a *DellConnect* sú ochrannými známkami spoločnosti Dell Inc.; *Intel* je registrovanou ochrannou známkou a *Core* je ochrannou známkou spoločnosti Intel Corporation v USA a iných krajinách; *Microsoft*, *Windows*, *Windows Vista* a tlačidlo Štart systému *Windows Vista* sú ochrannými známkami alebo registrovanými ochrannými známkami spoločnosti Microsoft Corporation v Spojených štátoch a/alebo iných krajinách; *Blu-ray Disc* je ochrannou známkou spoločnosti Blu-ray Disc Association; *Bluetooth* je registrovanou ochrannou známkou spoločnosti Bluetooth SIG, Inc. a spoločnosť Dell ju používa na základe licencie.

Ostatné ochranné známky a obchodné názvy sa v tejto príručke môžu používať ako odkazy na spoločnosti, ktoré si uplatňujú nárok na tieto známky a názvy ich výrobkov. Spoločnosť Dell Inc. sa zrieka akéhokoľvek nároku na vlastníctvo iných, než vlastných ochranných známk a obchodných názvov.

Obsah

Nastavenie laptopu Studio XPS	5	Používanie vášho laptopu Studio XPS.	14
Skôr, ako svoj počítač nainštalujete a nastavíte	5	Indikátory stavu zariadenia	14
Pripojenie napájacieho adaptéra	6	Výbava na pravej strane	16
Pripojenie sieťového kábla (voliteľné)	6	Výbava na ľavej strane	20
Vypínanie počítača	7	Funkcie displeja	22
Používanie tlačidla bezdrôtovej siete.	7	Ovládacie prvky prehrávania médií, bezdrôtového pripojenia a napájania.	23
Nainštalujte Microsoft Windows.	8	Výbava na skrinke počítača a klávesnica	24
Vytvorte nosič na obnovenie systému (odporúčané).	8	Používanie optickej mechaniky	26
Pripojenie na Internet (voliteľné)	9	Vyberanie a výmena batérie	27
Nastavenie televíznej karty (voliteľné)	12	Softvérové funkcie.	28
Nastavenie pripojení 5.1-kanálového zvuku (voliteľné).	13	Dell Dock	29
		Dell DataSafe Online Backup	30

Riešenie problémov	31	Získanie pomoci	55
Problémy so sieťou	31	Technická podpora a zákaznícke služby	56
Problémy s napájaním	32	DellConnect™	56
Problémy s pamäťou	34	Online služby	57
Blokovanie a problémy softvéru	34	Automatizovaná služba stavu objednávky	58
Používanie nástrojov podpory	37	Informácie o výrobku	58
Stredisko technickej podpory Dell	37	Vrátenie tovaru za účelom záručnej opravy alebo vrátenia peňazí	59
Na prevzatie od Dell	38	Skôr než zavoláte	60
Systémové hlásenia	39	Ako kontaktovať spoločnosť Dell	62
Sprievodca riešením problémov s hardvérom	42	Vyhľadanie ďalších informácií a zdrojov	63
Dell Diagnostics	42	Základné technické údaje	66
Obnovenie vášho operačného systému	47	Príloha	77
Obnovovanie systému	48	Oznámenie o výrobku Macrovision	77
Dell DataSafe Local Backup	49	Register	78
Nosič na obnovenie systému	52		
Dell Factory Image Restore	53		

Nastavenie laptopu Studio XPS

V tejto časti sú uvedené informácie, ktoré vám pomôžu nainštalovať a nastaviť váš laptop Studio XPS™ 1640/1645/1647 a pripojiť periférne zariadenia.

Skôr, ako svoj počítač nainštalujete a nastavíte

Pri umiestnení počítača zabezpečte, aby ste mali dobrý prístup k napájacemu zdroju, a aby počítač mal zabezpečené primerané vetranie a bol položený na rovnej ploche.

Obmedzenie prúdenia vzduchu okolo počítača môže zapríčiniť jeho prehriatie. Na zadnej strane počítača nechajte voľný priestor aspoň 10,2 cm (4") a na všetkých ostatných stranách aspoň 5,1 cm (2"), aby ste predišli prehriatiu. Zapnutý počítač nikdy neumiestňujte do uzavretého priestoru ako skriňa, taška alebo zásuvka.



VÝSTRAHA: Nezakrývajte vetracie otvory. Dajte pozor, aby sa do nich nedostali žiadne predmety, a dbajte na to, aby sa v nich nehromadil prach. Keď je váš počítač Dell™ zapnutý, neukladajte ho do prostredia s nedostatočným prúdením vzduchu ako sú napríklad uzavretá aktovka alebo plochy s textilným poťahom, napríklad koberec alebo šaty. Obmedzenie prúdenia vzduchu môže poškodiť počítač, znížiť jeho výkon alebo spôsobiť požiar. Keď sa počítač zahreje, zapne si ventilátor. Zvuk ventilátora je normálny a nenaznačuje žiadny problém s ventilátorom ani s počítačom.



VAROVANIE: Umiestnenie alebo navrhnutie ťažkých alebo ostrých predmetov na počítač môže spôsobiť jeho trvalé poškodenie.

Pripojenie napájacieho adaptéra

Pripojte napájací adaptér k počítaču a potom ho zastrčte do elektrickej prípojky v stene alebo odrušovača.



! **VÝSTRAHA:** Napájací adaptér funguje s elektrickými zásuvkami na celom svete. Elektrické zásuvky a rozvodky sa však v rôznych krajinách líšia. Použitie nevhodného kábla alebo nesprávne pripojenie kábla k elektrickej rozvodke alebo zásuvke môže spôsobiť požiar alebo poškodenie zariadenia.

Pripojenie sieťového kábla (voliteľné)

Ak mienite použiť pripojenie na káblovú sieť, zastrčte sieťový kábel.

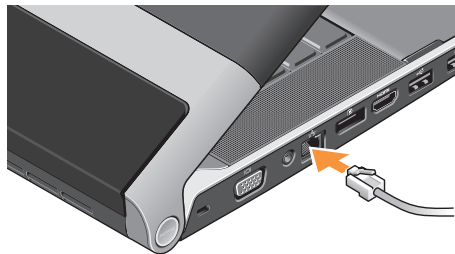

Vypínanie počítača



Pre zapnutie počítača sa jemne dotknite spínača napájania  na stredovom kryte s ovládacími prvkami a potom ho pustite.

Používanie tlačidla bezdrôtovej siete

Na zapnutie bezdrôtovej komunikácie sa pri zapnutom počítači jemne dotknite symbolu bezdrôtovej siete  na stredovom kryte s ovládacími prvkami a potom ho pustite.



Toto tlačidlo vám umožňuje rýchlo vypnúť všetky bezdrôtové rozhrania (Bluetooth®, WiFi a WWAN), napríklad keď vás o to požiadajú na palube lietadla počas letu. Jedným stlačením tohto tlačidla sa vypnú všetky bezdrôtové rozhrania. Ak tlačidlo stlačíte opäť, všetky bezdrôtové rozhrania sa vrátia do stavu, v akom boli pred prvým stlačením tlačidla.

Nainštalujte Microsoft Windows

Na váš počítač je predkonfigurovaný na operačný systém, ktorý ste vybrali počas objednávky. Pri prvom nastavení systému Microsoft® Windows® postupujte podľa pokynov na obrazovke. Tieto kroky sú povinné a ich vykonanie môže trvať istý čas. Obrazovky vás povedú rôznymi procedúrami včítane prijatia licenčných podmienok, nastavenia preferencií a nastavenia internetového spojenia.

 **VAROVANIE: Nepreerušujte proces nastavenia operačného systému. Ak by ste tak urobili, váš počítač sa môže stať nepoužiteľný a budete musieť preinštalovať operačný systém.**

 **POZNÁMKA:** Ak chcete, aby váš počítač dosiahol optimálny výkon, odporúčame vám prevziať si a nainštalovať najnovší BIOS a ovládače dostupné na adrese support.dell.com.

 **POZNÁMKA:** Ďalšie informácie o operačnom systéme a jeho funkciách nájdete na adrese support.dell.com/MyNewDell.

Vytvorte nosič na obnovenie systému (odporúčané)

 **POZNÁMKA:** Odporúčame, aby ste vytvorili nosič na obnovenie systému ihneď po nainštalovaní systému Microsoft Windows.

Nosič na obnovenie systému môžete použiť na obnovenie stavu svojho počítača v čase kúpy, pričom sa dátové súbory zachovajú (nebudete potrebovať disk *Operating System*). Nosič na obnovenie systému môžete použiť v prípade, že sa počítač v dôsledku zmien hardvéru, softvéru, ovládačov alebo iných systémových nastavení dostal do nežiaduceho prevádzkového stavu.

Na vytvorenie nosiča na obnovenie systému budete potrebovať:

- Dell DataSafe Local Backup
- Kľúč USB s minimálnou kapacitou 8 GB alebo disk DVD-R/DVD+R/Blu-ray Disc™

 **POZNÁMKA:** Dell DataSafe Local Backup nepodporuje prepisovateľné disky.

Vytvorenie nosiča na obnovenie systému:

1. Uistite sa, že napájací adaptér je pripojený (pozri „Pripojenie napájacieho adaptéra“ na strane 6).
2. Vložte disk alebo kľúč USB do počítača.
3. Kliknite na položky **Štart**  → **Programy** → **Dell DataSafe Local Backup**.
4. Kliknite na položku **Create Recovery Media**.
5. Postupujte podľa pokynov na obrazovke.

 **POZNÁMKA:** Informácie o používaní nosiča na obnovenie systému nájdete v časti „Nosič na obnovenie systému“ na strane 52.

Pripojenie na Internet (voliteľné)

Ak sa chcete pripojiť na Internet, budete potrebovať externý modem alebo pripojenie na sieť a poskytovateľa internetových služieb (ISP).

Ak externý modem USB alebo adaptér WLAN nie je súčasťou vašej pôvodnej objednávky, môžete si ho zakúpiť na adrese **www.dell.com**.

Nastavenie káblového pripojenia

- Ak používate telefonické pripojenie, ešte pred nastavením svojho pripojenia na Internet pripojte telefónny kábel k externému USB modemu (voliteľnému) a k telefónnej zásuvke na stene.
- Ak ste pripojení pomocou DSL alebo káblového / satelitného modemu, informácie o nastavení získate od ISP alebo poskytovateľa mobilnej telefónnej služby.

Pokyny pre dokončenie káblového internetového pripojenia nájdete v časti „Nastavenie pripojenia k Internetu“ na strane 10.

Nastavenie bezdrôtového pripojenia

 **POZNÁMKA:** Ak chcete nainštalovať bezdrôtový smerovač, prečítajte si dokumentáciu priloženú k svojmu smerovaču.

Pred tým, ako budete môcť použiť bezdrôtové pripojenie na Internet, musíte sa pripojiť k vášmu bezdrôtovému smerovaču.

Nastavenie pripojenia k bezdrôtovému smerovaču:

Windows® 7

1. Uistite sa, že bezdrôtová komunikácia je povolená vo vašom počítači (pozri „Použitie tlačidla bezdrôtovej siete“ na strane 7).
2. Uložte a zatvorte všetky otvorené súbory a ukončíte všetky otvorené programy.
3. Kliknite na položky **Štart**  → **Ovládací panel**.
4. Do vyhľadávacieho okna napíšte slovo *sieť* a kliknite na položky **Centrum sietí** → **Pripojenie na sieť**.

5. Pri nastavovaní postupujte podľa pokynov na obrazovke.

Windows Vista®

1. Uistite sa, že bezdrôtová komunikácia je povolená vo vašom počítači (pozri „Používanie tlačidla bezdrôtovej siete“ na strane 7).
2. Uložte a zatvorte všetky otvorené súbory a ukončíte všetky otvorené programy.
3. Kliknite na položky **Štart**  → **Pripojenie**.
4. Pri nastavovaní postupujte podľa pokynov na obrazovke.

Nastavenie pripojenia k Internetu



Poskytovatelia internetových služieb a ich ponuky sa v jednotlivých krajinách líšia. Pre ponuku dostupných služieb vo vašej krajine sa obráťte na svojho ISP.

Ak sa nemôžete pripojiť na Internet, ale v minulosti sa vám to úspešne podarilo, je možné, že ISP má výpadok. Kontaktujte svojho ISP a overte si stav služieb, alebo sa opäť pokúste pripojiť neskôr.



Pripravte si informácie o svojom ISP. Ak nemáte ISP, sprievodca **Pripojenie na internet** vám pomôže získať ISP.

Nastavenie pripojenia na Internet:

Windows 7

1. Uložte a zatvorte všetky otvorené súbory a ukončíte všetky otvorené programy.
2. Kliknite na položky **Štart**  → **Ovládací panel**.
3. Do vyhľadávacieho okna napíšete slovo *sieť* a kliknete na položky **Centrum sietí** → **Nastaviť nové pripojenie alebo sieť** → **Pripojiť sa na Internet**. Zobrazí sa okno **Pripojiť sa na Internet**.
 -  **POZNÁMKA:** Ak neviete, ktorý typ pripojenia si máte zvoliť, kliknite na položku **Potrebujem pomoc pri výbere** alebo sa obráťte na svojho ISP.
4. Postupujte podľa pokynov na obrazovke a používajte informácie poskytnuté vašim ISP.

Windows Vista

1. Uložte a zatvorte všetky otvorené súbory a ukončíte všetky otvorené programy.
2. Kliknite na položky **Štart**  → **Ovládací panel**.
3. Do vyhľadávacieho okna napíšete slovo *sieť* a kliknete na položky **Centrum sietí** → **Vytvoriť pripojenie alebo sieť** → **Pripojiť sa na Internet**. Zobrazí sa okno **Pripojiť sa na Internet**.
 -  **POZNÁMKA:** Ak neviete, ktorý typ pripojenia si máte zvoliť, kliknite na položku **Potrebujem pomoc pri výbere** alebo sa obráťte na svojho ISP.
4. Postupujte podľa pokynov na obrazovke a používajte informácie poskytnuté vašim ISP.

Nastavenie televíznej karty (voliteľné)

 **POZNÁMKA:** Dostupnosť televízneho prijímača závisí od oblasti.

Televízny prijímač môžete nastaviť pomocou aplikácie Media Center.

Prvé nastavenie televízneho prijímača:

Pri prvom spustení aplikácie Media Center postupujte podľa týchto pokynov.

Dvakrát kliknite na ikonu Media Center na pracovnej ploche.

- Vyberte položku **Express setup**,
 - Vyberte položky **Main Menu** [Hlavná ponuka] → **Tasks** [Úlohy] → **Settings** [Nastavenie] → **TV** → **Set up TV Signal** [Nastaviť TV signál] → **Confirm Your Region** [Potvrdiť oblasť] a postupujte podľa pokynov.

– Vyberte položky **Main Menu** [Hlavná ponuka] → **TV + Movies** [TV+ filmy] → **Set up TV** [Nastaviť TV] → **Confirm Your Region** [Potvrdiť oblasť] and postupujte podľa pokynov.

- Vyberte položku **Custom setup** [Vlastné nastavenie],
 - Postupujte podľa pokynov.
 - Na obrazovke **Optional Setup** [Voliteľné nastavenia] vyberte možnosť **Configure tuners, TV signal, and Guide** [Konfigurovať prijímače, TV signál a návod] .
 - Kliknite na tlačidlo **Next** [Ďalej] a potvrdte svoju oblasť.

Znovunastavenie televízneho prijímača v prípade potreby:

Ak ste už predtým púšťali aplikáciu Media Center postupujte podľa týchto pokynov.

1. Dvakrát kliknite na ikonu Media Center na pracovnej ploche.

2. Vyberte položky **Main Menu** [Hlavná ponuka]→ **Tasks** [Úlohy]→ **Settings** [Nastavenie]→ **TV**→ **Set up TV Signal** [Nastaviť TV signál]→ **Confirm Your Region** [Potvrdiť oblasť].

Nastavenie pripojení 5.1-kanálového zvuku (voliteľné)

Ako nastaviť pripojenia 5.1-kanálového zvuku:

Kliknite na položky **Štart**  → **Ovládací panel** → **Ďalšie možnosti**. Spustíte **IDT Audio Control Panel** [Ovládací panel IDT Audio]. Na karte **Jacks** [Zásuvky] sú tri ikony konektorov. Nastavenie dokončíte podľa pokynov na obrazovke.

1. Kliknite na ikonu mikrofónu a zvolte **Device: Rear Speakers** [Zariadenie: Zadné reproduktory] a kábel zadných reproduktorov zapojte do zásuvky na linkový vstup/mikrofón.
2. Kliknite na strednú ikonu slúchadiel a zvolte **Device: Center/LFE Speaker** [Zariadenie: Stredné reproduktory/subwoofer] a kábel stredných reproduktorov/subwoofera zapojte do zásuvky na stredný linkový výstup/slúchadlá.
3. Kliknite na pravú ikonu slúchadiel a zvolte **Device: Front Speaker** [Zariadenie: Predný reproduktor] a kábel predného reproduktoru zapojte do zásuvky na výstup audia/slúchadlá.

Používanie vášho laptopu Studio XPS

Váš počítač má niekoľko indikátorov, tlačidiel a funkcií, ktoré poskytujú informácie na prvý pohľad a skratky pre bežné úlohy, ktoré vám šetria čas.

Indikátory stavu zariadenia

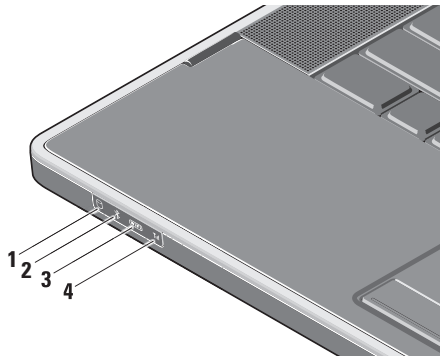

- 1  **Indikátor aktivity pevného disku** – Rozsvieti sa, keď počítač číta alebo zapisuje dáta. Blikajúce svetlo indikuje aktivitu pevného disku.

 **VAROVANIE:** Počítač nikdy nevypínajte, keď indikátor aktivity pevného disku bliká, aby ste predišli strate dát.

- 2  **Kontrolka Bluetooth® (voliteľná)** – Rozsvieti sa vtedy, keď je aktivovaná bezdrôtová technológia Bluetooth.

Na zapnutie bezdrôtovej komunikácie sa pri zapnutom počítači jemne dotknite symbolu bezdrôtovej siete () na stredovom kryte s ovládacími prvkami a potom ho pustite.

 **POZNÁMKA:** Bezdrôtová technológia Bluetooth je voliteľná.

Keď chcete vypnúť bezdrôtové spojenie Bluetooth, stlačte symbol bezdrôtovej siete alebo kliknite pravým tlačidlom myši na ikonu Bluetooth v oznamovacej oblasti vašej pracovnej plochy a kliknite na **Disable Bluetooth radio** [Deaktivovať rádio Bluetooth].

- 3  **Indikátor stavu WiFi** – Rozsvieti sa, keď je aktivované interné rozhranie WLAN.

Na zapnutie bezdrôtovej komunikácie sa pri zapnutom počítači jemne dotknite symbolu bezdrôtovej siete  na stredovom kryte s ovládacími prvkami a potom ho pustite.

- 4  **Indikátor stavu WWAN** – Rozsvieti sa, keď je aktivované WWAN.

Na zapnutie bezdrôtovej komunikácie sa pri zapnutom počítači jemne dotknite symbolu bezdrôtovej siete  na stredovom kryte s ovládacími prvkami a potom ho pustite.

Výbava na pravej strane

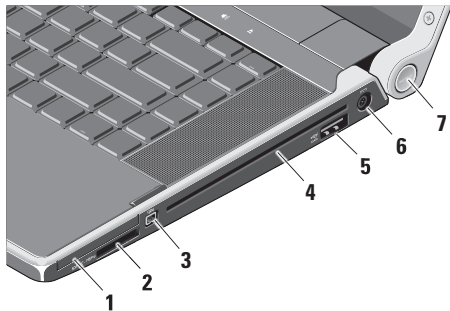

- EC** Zásuvka pre kartu ExpressCard –
Podporuje jednu kartu ExpressCard.
POZNÁMKA: Počítač sa dodáva s plastovou záslepkou inštalovanou v zásuvke kariet ExpressCard. Záslepky chránia nepoužívané zásuvky pred prachom a inými čiastočkami. Uchovajte si záslepku, aby ste ju mohli použiť, keď nebude v zásuvke žiadna karta ExpressCard. Záslepky z iných počítačov nemusia byť vhodné pre váš počítač.
- SD/MMC - MS/Pro - xD**
Čítačka pamäťových kariet 8 v 1 –
Poskytuje rýchly a pohodlný spôsob prezerania a zdieľania digitálnych fotografií, hudby, videí a dokumentov uložených na nasledujúcich digitálnych pamäťových kartách:

- pamäťová karta Secure Digital (SD)
- karta Secure Digital High Capacity (SDHC)
- karta Secure Digital Input/Output (SDIO)
- Multi Media Card (MMC)
- Memory Stick
- Memory Stick PRO
- xD-Picture Card (typ - M a typ - H),
- karta SD s vysokým rozlíšením

 **POZNÁMKA:** Počítač sa dodáva s plastovou záslepkou inštalovanou v zásuvke pamäťových kariet. Záslepky chránia nepoužité zásuvky pred prachom a inými čiastočkami. Odložte si ju, aby ste ju použili, keď sa v čítačke nenachádza žiadna pamäťová karta. Záslepky z iných počítačov nemusia byť vhodné pre váš počítač.

3  **Zásuvka IEEE 1394** – Slúži na pripojenie vysokorychlostných sériových multimediálnych zariadení, ako sú digitálne videokamery.

4 Optická jednotka – Slúži na prehrávanie a napalovanie diskov CD a DVD štandardnej veľkosti a tvaru (12 cm). Pri vkladaní diskov za uistite, že potlačená alebo popísaná strana smeruje nahor.

 **POZNÁMKA:** Nepoužívajte disky neštandardných rozmerov alebo tvarov (včítane mini-CD a mini-DVD), pretože tým mechaniku poškodíte.

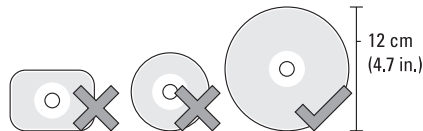

- 5  **Kombinovaný konektor eSATA/USB s USB PowerShare** – Umožňuje pripojenie úložných zariadení kompatibilných so štandardom eSATA (napríklad externých pevných diskov alebo optických jednotiek) alebo zariadení USB (napríklad myš, klávesnicu, tlačiareň, externú diskovú jednotku alebo prehrávač MP3).

Táto prípojka sa môže používať aj na nabíjanie zariadení USB, keď je počítač zapnutý/vypnutý alebo je v režime spánku. Je možné, že u niektorých externých zariadení USB táto funkcia nebude fungovať ak je počítač vypnutý alebo v režime spánku, ani v prípade, že vyhovujú špecifikácii USB. V takýchto prípadoch zapnite počítač kvôli nabíjaniu zariadenia.

 **POZNÁMKA:** Ak sa počítač vypne alebo sa uvedie do režimu spánku počas nabíjania zariadenia USB, odpojte a zapojte zariadenie USB znova, aby sa nabíjanie pokračovalo.

 **POZNÁMKA:** USB PowerShare sa automaticky vypne, ak zostávajúca energia batérie klesne na 10% celkovej kapacity.

- 6  **Konektor napájacieho adaptéra** – Slúži na pripojenie napájacieho adaptéra, ktorý napája počítač a nabíja batériu.

7 Indikátor napájania – Svieti, keď je počítač zapnutý. Jednotlivé stavy indikátorov znamenajú nasledovné:

Pri napájaní z batérie:

- Neprerušované biele svetlo – počítač je napájaný z batérie
- Neprerušované žlté svetlo – nízka úroveň nabitia batérie
- Blikajúce žlté svetlo – úroveň nabitia batérie je kriticky nízka
- Blikajúce biele svetlo – počítač je v režime spánku

Pri pripojení na napájací adaptér:

- Neprerušované biele svetlo – počítač je zapnutý a batéria je nabitá
- Blikajúce biele svetlo – počítač je v pohotovostnom režime

Výbava na ľavej strane

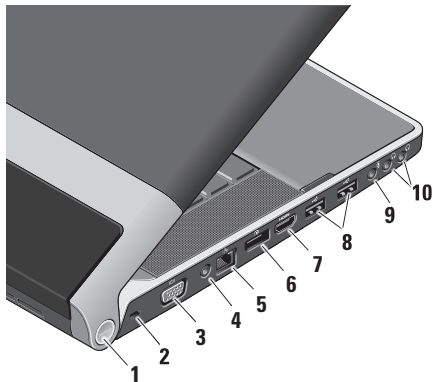

1 Indikátor napájania – Svetí, keď je počítač zapnutý. Jednotlivé stavy indikátorov znamenajú nasledovné:

Pri napájaní z batérie:

- Neprerušované biele svetlo - počítač je napájaný z batérie
- Neprerušované žlté svetlo - nízka úroveň nabitia batérie
- Blikajúce žlté svetlo - úroveň nabitia batérie je kriticky nízka
- Blikajúce biele svetlo - počítač je v režime spánku









Pri pripojení na napájací adaptér:

- Neprerušované biele svetlo - počítač je zapnutý a batéria je nabitá
- Blikajúce biele svetlo - počítač je v pohotovostnom režime

2 Otvor bezpečnostného kábla – Pripája k počítaču komerčne dostupné zabezpečovacie zariadenia proti krádeži.



POZNÁMKA: Pred zakúpením bezpečnostného zariadenia proti krádeži sa presvedčte o tom, či je zariadenie kompatibilné s otvorom bezpečnostného kábla na vašom počítači.

- 3  **Konektor VGA** – Slúži na pripojenie monitora alebo projektoru.
- 4 **Anténa v konektore (na podporovaných modeloch)** – Pripája externú anténu cez konektor MCX pre pozeranie programov cez televíznu kartu (voliteľná). Ďalšie informácie o inštalácii televíznej karty pozrite „Nastavenie televíznej karty (voliteľné)“ na strane 12.
- 5  **Sieťový konektor** – Ak používate pripojenie pomocou káblovej siete, touto zásuvkou sa pripája váš počítač k sieti alebo širokopásmovému zariadeniu.
- 6  **Konektor DisplayPort** – Štandardný konektor digitálneho rozhrania, ktoré podporuje externé monitory a projektory DisplayPort.
- 7  **Konektor HDMI** – Na pripojenie signálov audio 5.1 a video do TV.
 -  **POZNÁMKA:** Keď sa používa s monitorom, spracováva sa iba videosignál.
- 8  **Konektory USB (2)** – Slúžia na pripojenie USB zariadení, ako sú myš, klávesnica, tlačiareň, externá disková jednotka alebo prehrávač MP3.
- 9  **Konektor pre zvukový vstup/ mikrofón** – Slúži na pripojenie mikrofónu alebo vstupného signálu pre použitie vo zvukových programoch.
- 10  **Konektory zvukového výstupu/ slúchadiel (2)** – Slúžia na pripojenie jedného alebo dvoch párov slúchadiel alebo vysielajú zvukový signál k reproduktorom alebo zvukovému systému s napájaním. Zvukový signál je u oboch konektorov rovnaký.

Funkcie displeja

Na zobrazovacom paneli je pripevnená kamera a sprievodné zdvojené digitálne mikrofónové pole.

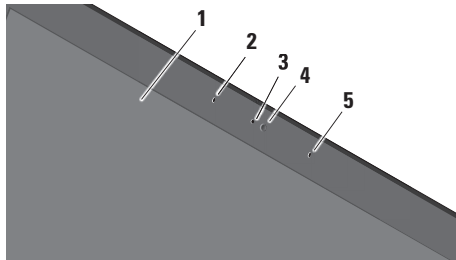

- 1 Displej** – Váš displej sa môže byť iný podľa toho, čo ste si vybrali pri kúpe vášho počítača. Viac informácií o displejoch nájdete v Technologickej príručke spoločnosti Dell.
- 2 Ľavý digitálny mikrofón** – v kombinácii s pravým digitálnym mikrofónom poskytuje vysoko kvalitný zvuk pre videochat a záznam hlasu.

- 3 Kontrolka aktivity kamery** – Rozsvieti sa, keď je kamera zapnutá.
- 4 Kamera** – Vstavaná kamera na videozáznam, telekonferencie a rozhovor. Vaša kamera môže mať špeciálny softvér na rozpoznávanie tváre podľa vášho výberu pri kúpe počítača.

Rozpoznávanie tváre FastAccess (voliteľné) – Pomáha pri zabezpečení vášho počítača. Softvér na rozpoznávanie tváre si zapamätá vašu tvár a rozpozná ju pri každom prihlásení do počítača, aby sa minimalizovala potreba manuálneho prihlasovania s použitím hesla. Pre ďalšie informácie kliknite na položky **Štart**  → **Programy** → **FastAccess**.

- 5 Pravý digitálny mikrofón** – V kombinácii s ľavým digitálnym mikrofónom poskytuje zvuk vysokej kvality pre video četovanie a hlasový záznam.

Ovládacie prvky prehrávania médií, bezdrôtového pripojenia a napájania

Pri používaní ovládacích prvkov prehrávania médií, bezdrôtových pripojení a napájania sa zľahka dotknite symbolu a potom pustite. Symbol na ovládacom prvku sa rozsvieti na dve sekundy, čím potvrdí vašu voľbu, a potom postupne zhasne.



Zapnúť napájanie alebo počítač
prebudiť z režimu spánku



Zapnúť bezdrôtovú komunikáciu



Prehrať predchádzajúcu stopu alebo
kapitolu



Zastaviť



Prehrávať alebo pozastaviť prehrávanie



Prehrať nasledujúcu stopu alebo
kapitolu



Vypnúť zvuk



Znížiť hlasitosť



Zvýšiť hlasitosť



Vysunúť disk

Výbava na skrinke počítača a klávesnica

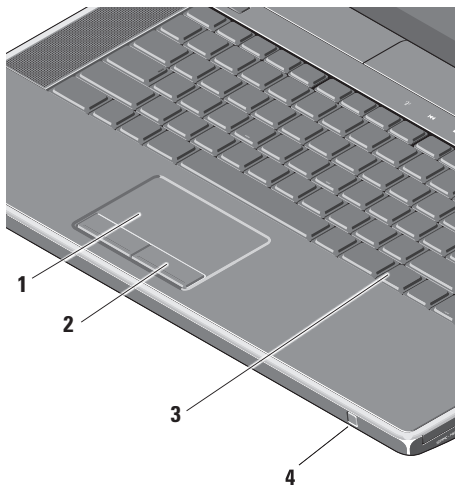

- 1 **Dotykový panel** – Poskytuje funkcionality myši vo forme pohybu kurzora, ťahania alebo premiestňovania objektov a ľavé kliknutie pri ťuknutí na povrch.

Podporuje cyklické rolovanie kolieskom a priblíženie/vzdialenie. Ak chcete zmeniť nastavenia rolovania kolieskom a zoomu, dva razy kliknite na ikonu **dotykového panela Dell** v oznamovacej oblasti vašej pracovnej plochy.

V záložke **Scrolling** [Rolovanie] môžete rolovanie alebo rolovanie kolieskom aktivovať alebo deaktivovať, zvoliť si šírku rolovacej zóny a rýchlosť rolovania.

Na karte **Posunky** môžete povoliť alebo zakázať zoom jedným prstom (priblíženie a oddialenie posunutím prsta nahor alebo nadol) alebo dvoma prstami (priblíženie a oddialenie roztiahnutím dvoch prstov alebo ich spojením).

- 2 Tlačidlá dotykového panelu –**
Poskytujú funkcie ľavého a pravého kliknutia ako na počítačovej myši.
- 3 Podsvietená klávesnica –** Klávesnica s podsvietením ponúka ľahkú viditeľnosť v tmavom prostredí vďaka rozsvietením všetkých klávesových symbolov. Ďalšie informácie o klávesnici nájdete v *Technologickej príručke spoločnosti Dell*.

Nastavenie jasú podsvietenia klávesnice/dotykového panelu –

Na prepínanie medzi tromi stavmi osvetlenia stláčajte klávesy <Fn> + šípka doprava (v danom poradí).

Tri úrovne osvetlenia sú:

- a. plný jas klávesnice/dotykového panelu (predvolené nastavenie)
- b. žiadne osvetlenie
- c. polovičný jas klávesnice/dotykového panelu

- 4 Zákaznícky IČ ovládač –** umožňuje, aby boli niektoré softvérové aplikácie ovládané pomocou zariadenia Dell Travel Remote (voliteľné zariadenie, ktoré sa môže po dobu, keď sa nepoužíva, uchovávať v zásuvke kary ExpressCard).

Používanie optickej mechaniky

△ **VAROVANIE:** Nepoužívajte disky neštandardných rozmerov alebo tvarov (včítane mini-CD a mini-DVD), pretože tým mechaniku poškodíte.

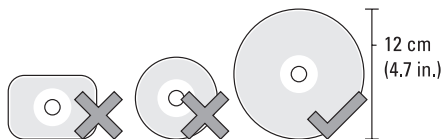

✍ **POZNÁMKA:** Počas prehrávania alebo nahrávania diskov CD a DVD počítač nepresúvajte.

Disk vložte do stredu otvoru na disk štítkom smerom nahor a jemne ho zatlačte dnu. Mechanika automaticky vtiahne disk dnu a začne čítať jeho obsah.



Na vysunutie disku z jednotky sa jemne dotknite ovládacieho prvku na vysunutie ▲. Ovládací prvok bude niekoľko sekúnd blikať, čím potvrdí vysunutie disku.

Vyberanie a výmena batérie

⚠ VÝSTRAHA: Použitie nekompatibilnej batérie môže zvýšiť riziko požiaru alebo výbuchu. S týmto počítačom by sa mala používať len batéria zakúpená od spoločnosti Dell. Nepoužívajte batérie z iných počítačov.

⚠ VÝSTRAHA: Pred demontážou batérie vypnite počítač a odpojte vonkajšie káble (včítane napájacieho adaptéra).

Ako vybrať batériu:

1. Vypnite počítač a prevráťte ho.
2. Uvoľňovaciu poistku batérie potlačte smerom k bočnej strane počítača a podržte ju v tej polohe.
3. Vysuňte batériu.

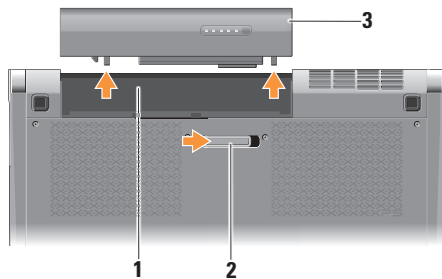

- | | |
|---|-----------------------------|
| 1 | Šachta batérie |
| 2 | Uvoľňovacia poistka batérie |
| 3 | Batéria |

Pri opätovnom vkladaní batérie zasúvajte ju do šachty až dotedy, kým kliknutím nezapadne na svoje miesto.

Softvérové funkcie

 **POZNÁMKA:** Ďalšie informácie o funkciách popísaných v tejto časti nájdete v *Technologickej príručke Dell* na vašom pevnom disku alebo na adrese **support.dell.com**.

Produktivita a komunikácia

Svoj počítač môžete používať na tvorbu prezentácií, brožúr, pohľadníc, letákov a tabuliek. Môžete tiež upravovať a prezerať digitálne fotografie a obrazy podľa aplikácií nainštalovaných do počítača. Softvér inštalovaný do počítača nájdete v objednávke.

Po pripojení na Internet môžete pristupovať na webové stránky, nastaviť e-mailový účet, odosielať a preberať súbory atď.

Zábava a multimédia

Počítač môžete použiť na pozeranie videí, hranie hier, vytváranie vlastných diskov CD, počúvanie hudby a internetových rozhlasových staníc. Vaša optická jednotka môže podporovať viaceré formáty diskových nosičov, včítane CD a DVD.

Do počítača si môžete preberať alebo skopírovať obrázky a videosúbory z prenosných zariadení, napríklad digitálnych fotoaparátov a mobilných telefónov. Voliteľné softvérové aplikácie vám umožňujú organizovať a tvoriť hudbu a video súbory, ktoré sa môžu nahráť na disk, uložiť do prenosných zariadení, ako sú prehrávače MP3 a ručné zábavné zariadenia, alebo prehrávať a zhliaďnuť priamo na pripojených televízoroch, projektoroch a príslušenstve domáceho kina.

Dell Dock

Dok od Dell je skupina ikôn, ktoré poskytujú jednoduchý prístup k častejšie používaným aplikáciám, súborom a priečinkom. Dok môžete prispôsobiť nasledovne:

- Pridanie a odstránenie ikôn
- Zmena farby a umiestnenia doku
- Zaradenie súvisiacich ikôn do kategórií
- Zmena správania ikôn



Pridanie kategórií

1. Kliknutie pravým tlačidlom na dok, kliknite na **Add** (Pridať) → **Category** (Kategória). Zobrazí sa okno **Add/Edit Category** (Pridať/Upraviť kategóriu).
2. Zadajte názov kategórie do poľa **Title** (Nadpis).
3. Vyberte ikonu pre kategóriu z poľa **Select an image:** (Vyberte obrázok:).
4. Kliknite na položku **Save** (Uložiť).

Pridanie ikony

Presuňte ikonu na dok alebo do kategórie.



Odstránenie kategórie alebo ikony

1. Pravým tlačidlom kliknite na kategóriu alebo ikonu na doku a kliknite na položku **Delete shortcut** (Vymazať odkaz) alebo **Delete category** (Vymazať kategóriu).
2. Postupujte podľa pokynov na obrazovke.

Prispôbenie doku

1. Kliknite pravým tlačidlom na dok a kliknite na položku **Advanced Setting...** (Pokročilé nastavenie...).
2. Vyberte želanú možnosť na prispôbenie doku.

Dell DataSafe Online Backup

-  **POZNÁMKA:** Nástroj Dell DataSafe Online nemusí byť k dispozícii vo všetkých krajinách.
-  **POZNÁMKA:** Pre odosielanie a sťahovanie vysokou rýchlosťou odporúčame širokopásmové pripojenie.

Dell DataSafe Online je služba automatického zálohovania a obnovovania, ktorá pomáha chrániť vaše údaje a ostatné dôležité súbory pred katastrofickými situáciami ako krádež, požiar alebo prírodné pohromy. K tejto službe získate prístup použitím účtu s nastaveným heslom vo vašom počítači.

Ďalšie informácie nájdete na webovej stránke **delldatasafe.com**.

Plánovanie zálohovania:

1. Dvakrát kliknite na ikonu Dell DataSafe Online  na paneli úloh.
2. Postupujte podľa pokynov na obrazovke.

Riešenie problémov

Táto časť obsahuje informácie o odstraňovaní porúch počítača. Ak pomocou nasledujúcich pokynov nedokážete odstrániť váš problém, pozrite si časť „Používanie nástrojov podpory“ na strane 37 alebo „Ako kontaktovať spoločnosť Dell“ na strane 62.

 **VÝSTRAHA: Kryt počítača smie demontovať len zaškolený servisný personál. Pokyny pre špeciálne servisné úkony a odstraňovanie problémov si nájdite v *Servisnej príručke* na adrese support.dell.com.**

Problémy so sieťou

Bezdrôtové pripojenia

Ak dôjde k prerušeniu pripojenia k bezdrôtovej sieti

- Mohlo dôjsť k neúmyselnému stlačeniu vypínača bezdrôtovej komunikácie a tým prerušeniu bezdrôtových pripojení. Na zapnutie bezdrôtovej komunikácie sa pri zapnutom počítači jemne dotknite symbolu bezdrôtovej siete (☺) na stredovom kryte s ovládacími prvkami a potom ho pustite. Bezdrôtovú LAN môžete spravovať prostredníctvom aplikácie *Dell Wireless WLAN Card Utility* na paneli s nástrojmi. Na správu bezdrôtovej siete LAN môžete použiť aj *Windows Wireless Network Connections* [Bezdrôtové sieťové pripojenia Windows], ku ktorým sa pristupuje cez ovládací panel.

- Príčinou blokovania alebo prerušovania vášho bezdrôtového pripojenia môže byť rušenie. Pokúste sa počítač posunúť bližšie k vášmu bezdrôtovému smerovaču.

Káblové pripojenia

Ak dôjde k prerušeniu drôtového pripojenia k sieti

- Kábel je uvoľnený alebo poškodený.
- Skontrolujte, či sú oba konce kábla pripojené. Vyskúšajte iný sieťový kábel, ak je k dispozícii.

Svetelná kontrolka integrity pripojenia na integrovanom sieťovom konektore vám umožňuje overiť si, či je pripojenie funkčné a informuje o stave:

- Zelená — Spojenie medzi 10 Mb/s sieťou a počítačom je dobré.
- Oranžová — Spojenie medzi 100 Mb/s sieťou a počítačom je dobré.
- Zelená — Spojenie medzi 1000 Mb/s sieťou a počítačom je dobré.
- Vypnutá — Počítač nezistil fyzické pripojenie k sieti.



POZNÁMKA: Svetelná kontrolka integrity pripojenia na sieťovom konektore informuje len o pripojení káblom. Kontrolka integrity spojenia neinformuje o stave bezdrôtových pripojení.

Problémy s napájaním

Indikátory napájania/batérie na pántoch indikujú nasledujúce stavy:

Pri napájaní z batérie:

- Neprerušované biele svetlo - počítač je napájaný z batérie
- Neprerušované žlté svetlo - nízka úroveň nabitia batérie
- Blikajúce žlté svetlo - úroveň nabitia batérie je kriticky nízka

Pri pripojení na napájací adaptér:

- Neprerušované biele svetlo - počítač je zapnutý a batéria je nabitá
- Blikajúce biele svetlo - počítač je v pohotovostnom režime

Ak kontrolka napájania nesvieti — Počítač je buď vypnutý alebo nie je napájaný.

- Odpojte napájací adaptér a pokúste sa počítač zapnúť pri napájaní z batérie.
- Batériu vyberte a pokúste sa počítač zapnúť pri napájaní z napájacieho adaptéra.
- Skontrolujte pripojenie oboch koncov kábla napájacieho adaptéra. Skontrolujte, či svieti kontrolné svetlo na napájacom adaptéri. Ak kontrolné svetlo nesvieti, skúste napájací adaptér zasunúť do inej elektrickej zásuvky.

Ak svetelná kontrolka nepretržite svieti bielym svetlom a počítač nereaguje — Je možné, že nereaguje displej. Stlačte spínač napájania, kým sa počítač nevypne a potom ho opäť zapnite. Ak sa problém nevyrieši, prečítajte si *Technologickú príručku Dell* na adrese **support.dell.com**.

Ak kontrolka napájania bliká bielym svetlom — Počítač je v pohotovostnom režime. Stlačte kláves na klávesnici, pohnite kurzorom pomocou dotykového panelu alebo pripojenou myšou, alebo stlačte spínač napájania na obnovenie normálnej činnosti.

Ak zaznamenáte poruchy, ktoré prekážajú príjmu vo vašom počítači — Nežiaduci signál vytvára interferenciu, ktorá prerušuje alebo blokuje iné signály. Niektoré možné príčiny interferencie sú:

- predlžovacie káble napájania, klávesnice a myši
- priveľa zariadení zapojených na tú istú rozvodku
- viacero rozvodiek zapojených do tej istej elektrickej zásuvky

Problémy s pamäťou

Ak sa vyskytnú problémy s pamäťou —

- Skontrolujte, či je pamäťový modul kompatibilný s vaším počítačom. Váš počítač podporuje pamäť DDR3. Viac informácií o type pamäti podporovanej vaším počítačom nájdete v časti „Základné technické údaje“ na strane 66.
- Spustíte diagnostickú pomôcku „Dell Diagnostics“ (pozri „Dell Diagnostics“ na strane 42).
- Znovu vložte pamäťové moduly (pozri Servisná príručka na adrese support.dell.com), aby ste zaistili, že počítač úspešne komunikuje s pamäťou.

Blokovanie a problémy softvéru

Ak počítač neštartuje — Presvedčte sa, či je napájací kábel pevne pripojený k počítaču a k elektrickej zásuvke.

Ak niektorý program prestane reagovať — Ukončite daný program:

1. Stlačte súčasne klávesy <Ctrl><Shift><Esc>.
2. Kliknite na položku **Aplikácie**.
3. Kliknite na program, ktorý prestal reagovať.
4. Kliknite na pokyn **Ukončiť úlohu**.

Ak nejaký program opakovane padá — Prečítajte si dokumentáciu softvéru. Ak je to potrebné, program najprv odinštalujte a potom nanovo nainštalujte.



POZNÁMKA: Softvér väčšinou obsahuje pokyny na inštaláciu vo svojej dokumentácii alebo na disku (CD alebo DVD).

Ak počítač prestane reagovať alebo sa zobrazí modrá obrazovka —

△ **VAROVANIE:** Ak operačný systém nedokáže vypnúť, môžete stratiť dáta.

Vypnite počítač. Ak po stlačení klávesu na klávesnici alebo po pohybe myšou nenastane reakcia, stlačte hlavný spínač na dobu min. 8 až 10 sekúnd (až kým sa počítač nevypne) a potom počítač reštartujte.

Ak je program určený pre starší operačný systém Microsoft® Windows® —

Spustite Sprievodcu kompatibilitou programu. Sprievodca kompatibilitou programu nakonfiguruje program tak, aby fungoval v prostredí podobnom prostrediu predchádzajúcich verzií operačného systému Microsoft Windows.

Windows® 7

1. Kliknite na **Štart**  → **Ovládací panel** → **Programy** → **Spustiť programy vytvorené pre predchádzajúce verzie systému Windows.**
2. Na uvítacej obrazovke kliknite na položku **Ďalej.**
3. Postupujte podľa pokynov na obrazovke.

Windows® Vista

1. Kliknite na položku **Štart**  → **Ovládacie panely** → **Programy** → **Použiť starší program s touto verziou systému Windows.**
2. Na uvítacej obrazovke kliknite na položku **Ďalej.**
3. Postupujte podľa pokynov na obrazovke.

Ak máte iné softvérové problémy —

- Svoje súbory okamžite zálohujte.
- Používajte antivírusový skenovací program na kontrolu počítača.

Riešenie problémov

- Uložte a zatvorte všetky otvorené súbory alebo programy a vypnite počítač cez ponuku **Štart** .
- Skontrolujte dokumentáciu k softvéru alebo kontaktujte výrobcu softvéru, ktorý vám poskytne informácie týkajúce sa odstraňovania porúch:
 - Presvedčte sa, či je program kompatibilný s operačným systémom, ktorý je nainštalovaný na vašom počítači.
 - Presvedčte sa, či počítač spĺňa minimálne hardvérové požiadavky na používanie daného softvéru. Pozrite si informácie v dokumentácii k softvéru.
 - Presvedčte sa, či je program správne nainštalovaný a nakonfigurovaný.
 - Overte si, či ovládače zariadenia nie sú v konflikte s programom.
 - Ak je to potrebné, program odinštalujte a potom nanovo nainštalujte.
 - Poznamenajte si každé zobrazené chybové hlásenie kvôli odstraňovaniu porúch.

Používanie nástrojov podpory

Stredisko technickej podpory Dell

Stredisko technickej podpory Dell

vám pomôže vyhľadať službu, technickú podporu a informácie špecifické pre daný systém, ktoré potrebujete.

Aplikáciu spustíte kliknutím na ikonu  na lište s úlohami.

Na domácej stránke **Strediska technickej podpory Dell** sa zobrazí číslo modelu vášho počítača spolu so servisnou značkou, kódom expresnej služby a kontaktnými údajmi servisu.

Domáca stránka poskytuje aj nasledujúce prepojenia:

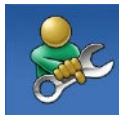

Self Help (Svojpomoc – odstraňovanie porúch, bezpečnosť, výkon systému, sieť/internet, zálohovanie/obnova dát a operačný systém Windows)



Alerts (Upozornenia – upozornenia technickej podpory týkajúce sa vášho počítača)



Assistance from Dell (Pomoc od spoločnosti Dell – technická podpora prostredníctvom DellConnect™, služieb zákazníkom, školení a príručiek, How-To Help with Solution Station a Online Scan s PC CheckUp)



About Your System

(O vašom systéme – dokumentácia k systému, informácie o záruke, informácie o systéme, aktualizácie a príslušenstvo)

Ďalšie informácie o **Stredisku technickej podpory Dell** a nástrojoch technickej podpory, ktoré sú k dispozícii, získate nasledovne: kliknite na záložku **Services** (Služby) na webovej stránke **support.dell.com**.

Na prevzatie od Dell

 **POZNÁMKA:** Služba Na prevzatie od Dell nemusí byť k dispozícii vo všetkých krajinách.

K niektorému softvéru predinštalovanému na váš nový počítač nepatrí záložný nosič CD alebo DVD. Takýto softvér je k dispozícii na adrese služby Na prevzatie od Dell. Z tejto webovej stránky si môžete prevziať dostupný softvér na preinštalovanie alebo vytvorenie záložných nosičov.

Registrácia a používanie stránky Na prevzatie od Dell:

1. Choďte na stránku **downloadstore.dell.com/media**.
2. Pri registrácii a preberaní softvéru postupujte podľa pokynov na obrazovke.

Preinštalujte program alebo vytvorte záložný nosič na neskoršie použitie.

Systémové hlásenia

Ak sa na počítači vyskytne problém alebo chyba, počítač môže zobrazíť systémové hlásenie, ktoré vám pomôže určiť príčinu a postup, potrebný na riešenie daného problému.

 **POZNÁMKA:** Ak hlásenie, ktoré ste dostali, nie je uvedené medzi nasledujúcimi príkladmi, pozrite si buď dokumentáciu operačného systému alebo dokumentáciu programu, ktorý bol spustený, keď sa hlásenie zobrazilo. Eventuálne si pri hľadaní pomoci môžete pozrieť Technologickú príručku Dell vo vašom počítači alebo na adrese **support.dell.com**, alebo si vyhľadajte pomoc v časti „Ako kontaktovať spoločnosť Dell“ na strane 62.

Alert! Previous attempts at booting this system have failed at checkpoint (nnnn). For help in resolving this problem, please note this checkpoint and contact Dell Technical Support. [Výstraha! Predchádzajúce pokusy pri zavádzaní tohto systému zlyhali pri kontrolnom bode (nnnn). Pre pomoc pri riešení tohto problému si poznamenajte tento kontrolný bod a kontaktuje technickú podporu Dell] — Počítač zlyhal pri zavádzacom programe v troch po sebe nasledujúcich prípadoch pre rovnakú chybu (pozri „Ako kontaktovať spoločnosť Dell“ na strane 62 pre získanie pomoci).

CMOS checksum error [Chyba kontrolného súčtu CMOS] — možné zlyhanie systémovej dosky alebo značné vybitie batérie RTC. Vymeňte batériu. Pozri *Servisnú príručku* na webovej stránke **support.dell.com** alebo „Ako kontaktovať spoločnosť Dell“ na strane 62.

CPU fan failure [Zlyhanie ventilátora CPU] — Zlyhal ventilátor centrálnej procesorovej jednotky. Ventilátor procesoru vymeňte. Pozrite si *Servisnú príručku* na adrese **support.dell.com**.

Hard-disk (HDD) drive failure [Zlyhanie jednotky pevného disku] — pravdepodobná porucha jednotky pevného disku počas POST; pozrite časť „Ako kontaktovať spoločnosť Dell“ na strane 62, pre pomoc.

Hard-disk drive read failure [Zlyhalo čítanie z jednotky pevného disku] — Pravdepodobná porucha jednotky pevného disku počas testu zavádzania HDD (pozri časť „Ako kontaktovať spoločnosť Dell“ na strane 62, kde získate pomoc).

Keyboard failure [Chyba klávesnice] — Chyba klávesnice alebo uvoľnený kábel. Uistite sa, že je kábel klávesnice pripojený. V prípade poruchy klávesnice vymeňte klávesnicu. Vyhládajte si pomoc v *Servisnej príručke* na adrese **support.dell.com**.

No boot device available [Nie je k dispozícii zavádzacie zariadenie] — Na pevnom disku nie je zavádzací oddiel, kábel pevného disku je uvoľnený, alebo neexistuje žiadne zavádzacie zariadenie.

- Ak je zavádzacím zariadením pevný disk, ubezpečte sa, či sú pripojené káble a či je disk správne nainštalovaný a rozdelený ako zavádzacie zariadenie.
- Spustite nastavenie systému a zabezpečte, aby boli informácie o zavádzacej sekvencii správne (pozrite si *Technologickú príručku Dell* vo vašom počítači alebo na adrese **support.dell.com**).

No timer tick interrupt [Žiadne prerušenie hodinového signálu časovača] —

Niektorý obvod na základnej doske nemusí správne fungovať alebo je chybná systémová doska (pri hľadaní pomoci pozri „Ako kontaktovať spoločnosť Dell“ na strane 62 pre pomoc).

USB over current error [Chyba nadprúdu USB] —

Odpojte zariadenie USB. Vaše zariadenie USB si pre správnu funkciu vyžaduje vyšší príkon. Na pripojenie zariadenia USB použite externý zdroj napájania, alebo ak je zariadenie vybavené dvomi káblami, pripojte oba.

NOTICE - Hard Drive SELF MONITORING SYSTEM has reported that a parameter has exceeded its normal operating range. Dell recommends that you back up your data regularly. A parameter out of range may or may not indicate a potential hard drive problem [OZNÁMENIE - SAMOMONITOROVACÍ SYSTÉM pevného disku nahlásil, že niektorý parameter prekročil svoj normálny rozsah činnosti. Dell odporúča pravidelné zálohovanie dát. Parameter mimo povolený rozsah môže, ale nemusí indikovať potenciálny problém pevného disku] —

Chyba technológie S.M.A.R.T, možná porucha jednotky pevného disku. Táto funkcia sa môže povoliť alebo vypnúť pri nastavení BIOS (vyhľadajte si pomoc v časti „Ako kontaktovať spoločnosť Dell“ na strane 62).

Sprievodca riešením problémov s hardvérom

Ak zariadenie nebolo rozpoznané počas nastavenia operačného systému alebo je rozpoznané, ale nesprávne nakonfigurované, môžete jeho nekompatibilitu riešiť pomocou

Sprievodcu pri riešení problémov s hardvérom.

Ako spustiť Sprievodca riešením problémov s hardvérom:

1. Kliknite na položky **Štart**  → **Pomoc a technická podpora**.
2. Do vyhľadávacieho poľa napíšte *odstraňovanie porúch hardvéru* a stlačte kláves <Enter>, čím spustíte vyhľadávanie.
3. Vo výsledkoch vyhľadávania zvolte možnosť, ktorá problém najlepšie vystihuje, a vykonajte zvyšné kroky potrebné na jeho odstránenie.

Dell Diagnostics

Ak budete mať s vaším počítačom nejaký problém, vykonajte kontrolné operácie uvedené v časti „Blokovanie a problémy softvéru“ na strane 34 pred kontaktovaním technickej pomoci Dell spustíte najprv nástroj Dell Diagnostics.

 **POZNÁMKA:** Dell Diagnostics funguje iba na počítačoch Dell.

 **POZNÁMKA:** Nosič *Drivers and Utilities* nemusí tvoriť súčasť dodávky vášho počítača.

Uistite sa, že zariadenie, ktoré chcete testovať, je zobrazené v nastaveniach systému a je aktívne. Stlačením klávesu <F2> počas režimu POST (Power On Self Test - automatický test po zapnutí napájania) prejdite do programu pre nastavenie systému (BIOS).

Spustite nástroj Dell Diagnostics z pevnej jednotky alebo z disku *Drivers and Utilities*.

Spustenie nástroja Dell Diagnostics z pevného disku

Nástroj Dell Diagnostics je umiestnený v skrytom oddieli s diagnostickými pomôckami na vašom pevnom disku.

 **POZNÁMKA:** Ak váš počítač nedokáže zobrazit' obraz na obrazovke, kontaktujte Dell (pozri „Ako kontaktovať spoločnosť Dell“ na strane 62).

1. Presvedčte sa, či je počítač zapojený do elektrickej zásuvky, o ktorej sa vie, že správne funguje.
2. Zapnite (alebo reštartujte) svoj počítač.
3. Keď sa zobrazí logo DELL™, ihneď stlačte kláves <F12>. V ponuke zavádzania zvolte **Diagnostics** (Diagnostika) a stlačte <Enter>. Na počítači sa tým môže spustiť Pre-Boot System Assessment (PSA – Vyhodnotenie systému pred zavedením).

 **POZNÁMKA:** Ak čakáte prídlho a zobrazí sa logo operačného systému, vyčkajte, kým neuvidíte pracovnú plochu Microsoft® Windows®. Potom vypnite počítač a pokúste sa znovu.

 **POZNÁMKA:** Ak uvidíte hlásenie, že nebola nájdená žiadna oblasť s diagnostickou pomôckou, spustíte nástroj Dell Diagnostics z nosiča *Drivers and Utilities*.

Ak sa PSA načíta:

- a. PSA spustí testy.
- b. Ak PSA úspešne zbehne, zobrazí sa nasledujúca správa: "No problems have been found with this system so far. Do you want to run the remaining memory tests? This will take about 30 minutes or more. Do you want to continue? (Recommended)." [„Doteraz sa nenašli žiadne problémy so systémom. Chcete spustiť aj pamäti? Potrvá to asi 30 minút alebo viac. Chcete pokračovať? (Odporúča sa).“]

Používanie nástrojov podpory

- c. Ak pozorujete problémy s pamäťou, stlačte <y>, inak stlačte <n>.
Zobrazí sa nasledujúca správa:
"Booting Dell Diagnostic Utility Partition. Press any key to continue." [„Zavádza sa oddiel s nástrojom Dell Diagnostic. Pokračujte stlačením ľubovoľného klávesu.“]
- d. Stlačením ľubovoľného klávesu otvorte okno **Choose An Option** (Vyberte možnosť).

Aj sa PSA nenačíta:

Na spustenie nástroja Dell Diagnostics z oblasti diagnostickej pomôcky na pevnom disku stlačte ľubovoľný kláves a otvorte okno **Choose An Option** (Vyberte možnosť).

4. Zvoľte test, ktorý chcete spustiť.

5. Ak sa v priebehu testu vyskytne problém, na obrazovke sa zobrazí hlásenie s kódom chyby a popisom problému. Zaznamenajte si kód chyby a popis problému a kontaktujte Dell (pozri „Ako kontaktovať spoločnosť Dell“ na strane 62).

 **POZNÁMKA:** Servisná značka počítača je zobrazená vo vrchnej časti každej testovacej obrazovky. Servisná značka vám pomôže identifikovať váš počítač, keď kontaktujete Dell.

6. Keď sú testy dokončené, zatvorte obrazovku testu a vráťte sa na okno **Choose An Option** (Vyberte možnosť).
7. Kliknutím na tlačidlo **Exit** opustíte Dell Diagnostics a reštartujete počítač.

Spustenie nástroja Dell Diagnostics z disku Drivers and Utilities

 **POZNÁMKA:** Nosič *Drivers and Utilities* nemusí tvoriť súčasť dodávky vášho počítača.

1. Vložte nosič *Drivers and Utilities*.
2. Vypnite a reštartujte počítač.
Keď sa zobrazí logo DELL, stlačte ihneď kláves <F12>.

 **POZNÁMKA:** Ak čakáte prídlho a zobrazí sa logo operačného systému, vyčkajte, kým nevidíte pracovnú plochu Microsoft® Windows®. Potom vypnite počítač a pokúste sa znovu.

 **POZNÁMKA:** Nasledujúci krok zmení poradie zavádzania systému len jednorazovo. Počas nasledujúceho spustenia bude počítač zavádzať systém podľa poradia zariadení definovaného v programe nastavenia systému.

3. Keď sa zobrazí zoznam zavádzacích zariadení, zvýraznite **CD/DVD/CD-RW** a stlačte <Enter>.
4. V zobrazenej ponuke zvolte možnosť **Zaviesť z CD-ROM** a stlačte <Enter>.
5. Zadaním 1 spustíte ponuku CD a pokračujte stlačením klávesu <Enter>.
6. V očíslovanom zozname zvolte položku **Spustiť 32-bitovú verziu nástroja Dell Diagnostics**. Ak je v zozname uvedených niekoľko verzií, zvolte tú, ktorá sa týka vášho počítača.
7. Zvoľte test, ktorý chcete spustiť.
8. Ak sa v priebehu testu vyskytne problém, na obrazovke sa zobrazí hlásenie s kódom chyby a popisom problému. Zaznamenajte si kód chyby a popis problému a kontaktujte Dell (pozri „Ako kontaktovať spoločnosť Dell“ na strane 62).

-  **POZNÁMKA:** Servisná značka počítača je zobrazená vo vrchnej časti každej testovacej obrazovky. Servisná značka vám pomôže identifikovať váš počítač, keď kontaktujete Dell.
9. Keď sú testy dokončené, zatvorte obrazovku testu a vráťte sa na okno **Choose An Option** (Vyberte možnosť).
 10. Kliknutím na tlačidlo **Exit** opustíte Dell Diagnostics a reštartujete počítač.
 11. Vyberte disk *Drivers and Utilities*.

Obnovenie vášho operačného systému

Operačný systém vo vašom počítači môžete obnoviť niektorou z nasledujúcich alternatív:

△ VAROVANIE: Použitím programu Dell Factory Image Restore alebo disku *Operating System* sa všetky dátové súbory vymažú z vášho počítača. Ak je to možné, skôr ako tieto možnosti využijete, zálohujte si dátové súbory.

Možnosť	Použiť
Obnovovanie systému	ako prvé riešenie
Dell DataSafe Local Backup	ak možnosť Obnovovanie systému nevyriešila problém
Nosič na obnovenie systému	ak chyba operačného systému znemožní použitie aplikácií Obnovovanie systému a DataSafe Local Backup ak inštalujete obraz disku z výroby na práve nainštalovaný pevný disk
Dell Factory Image Restore	na obnovenie počítača do stavu v čase prevzatia počítača
Disk <i>Operating System</i>	na preinštalovanie len operačného systému vo svojom počítači

✎ POZNÁMKA: Nosič *Operating System* nemusí tvoriť súčasť dodávky vášho počítača.

Obnovovanie systému

Operačný systém Windows poskytuje možnosť Obnovovanie systému, ktorá vám umožňuje vrátiť počítač do predchádzajúceho prevádzkového stavu (bez vplyvu na dátové súbory) v prípade, že zmeny hardvéru, softvéru alebo iných systémových nastavení váš počítač uviedli do nežiaduceho prevádzkového stavu. Všetky zmeny, ktoré nástroj Obnovovanie systému na vašom počítači vykoná, sú možné vrátiť späť.

△ VAROVANIE: Dátové súbory pravidelne zálohujte. Obnovovanie systému nesleduje dátové súbory, ani ich neobnovuje.

Spustenie nástroja Obnovovanie systému

1. Kliknite na **Štart** .
2. Do poľa vyhľadávania zadajte **Obnovovanie systému** a stlačte kláves <Enter>.



POZNÁMKA: Môže sa zobrazit' okno

Kontrola používateľských kont. Ak na počítači máte práva správcu, kliknite na **Pokračovať**; v opačnom prípade sa obráťte na svojho správcu, aby požadovaný úkon vykonal.

3. Kliknite na **Ďalej** a postupujte podľa ďalších pokynov na obrazovke.

V prípade, že Obnovovanie systému problém nevyrieši, poslednú obnovu systému môžete vrátiť späť.

Vrátenie posledného obnovenia systému

 **POZNÁMKA:** Skôr než počítač uvediete do predošlého prevádzkového stavu, uložte a zatvorte všetky otvorené súbory a ukončite akékoľvek otvorené programy. Kým sa obnovenie systému neskončí, nemeňte, neotvárajte ani neodstraňujte žiadne súbory alebo programy.

1. Kliknite na **Štart** .
2. Do poľa vyhľadávania zadajte `Obnovovanie systému` a stlačte kláves <Enter>.
3. Kliknite na možnosť **Vrátiť späť posledné obnovenie** a kliknite na **Ďalej**.

Dell DataSafe Local Backup

 **VAROVANIE:** Pri použití nástroja Dell DataSafe Local Backup sa natrvalo odstráni všetky programy alebo ovládače nainštalované po nadobudnutí počítača. Pred použitím aplikácie Dell DataSafe Local Backup si pripravte záložné nosiče aplikácií, ktoré budete chcieť inštalovať do svojho počítača. Nástroj Dell DataSafe Local Backup používajte len ak Obnovovanie systému nedokázalo vyriešiť problém s operačným systémom.

 **VAROVANIE:** Aplikácia Dell Datasafe Local Backup je navrhnutá tak, aby zachovala dátové súbory vo vašom počítači, odporúčame však vytvoriť si záložnú kópiu svojich dátových súborov pred použitím aplikácie Dell DataSafe Local Backup.

Obnovenie vášho operačného systému

 **POZNÁMKA:** Nástroj Dell DataSafe Local Backup nemusí byť k dispozícii vo všetkých krajinách.

 **POZNÁMKA:** Ak aplikácia Dell DataSafe Local Backup nie je k dispozícii vo vašom počítači, na obnovenie operačného systému použite aplikáciu Dell Factory Image Restore (pozri „Dell Factory Image Restore“ na strane 53).

Nástrojom Dell DataSafe Local Backup môžete vrátiť svoj pevný disk do prevádzkového stavu, v ktorom bol, keď ste zakúpili počítač, pričom sa neodstránia dátové súbory z vášho počítača.

Dell DataSafe Local Backup umožní:

- Odzaložovať si svoj počítač a obnoviť niektorý prevádzkový stav z minulosti
- Vytvoriť nosič na obnovenie systému

Základy používania nástroja Dell DataSafe Local Backup

Ak chcete obnoviť obraz disku z výroby so zachovaním dátových súborov:

1. Vypnite počítač.
2. Odpojte všetky zariadenia (jednotky USB, tlačiareň atď.) od počítača a odstráňte interný hardvér, ktorý bol inštalovaný v poslednom čase.

 **POZNÁMKA:** Neodpájajte napájací adaptér.

3. Zapnite počítač.
4. Keď sa zobrazí logo DELL™, stlačte kláves <F8> niekoľkokrát, čím sa dostanete do okna **Rozšírené možnosti štartu**.

 **POZNÁMKA:** Ak čakáte prídlho a zobrazí sa logo operačného systému, vyčkajte, kým neuvidíte pracovnú plochu Microsoft® Windows®. Potom vypnite počítač a pokúste sa znovu.

5. Zvoľte **Oprava vášho počítača**.

6. Vyberte možnosť **Dell DataSafe Restore and Emergency Backup** z ponuky **System Recovery Options** a postupujte podľa pokynov na obrazovke.

 **POZNÁMKA:** Proces obnovenia môže podľa veľkosti obnovovaných údajov trvať aj hodinu alebo viac.

 **POZNÁMKA:** Ďalšie informácie nájdete v znalostnej báze v článku č. 353560 na adrese **support.dell.com**.

Inovácia na Dell DataSafe Local Backup Professional

 **POZNÁMKA:** Je možné, že aplikácia Dell DataSafe Local Backup Professional je nainštalovaná do vášho počítača, ak ste si ju objednali v čase kúpy.

Dell DataSafe Local Backup Professional poskytuje rozšírené možnosti, ktoré vám umožnia:

- Zálohovať a obnovovať váš počítač na základe typov súborov

- Zálohovať súbory na lokálne úložné zariadenie
- Plánovať automatizované zálohovania

Inovácia na Dell DataSafe Local Backup Professional:

1. Dvakrát kliknite na ikonu Dell DataSafe Local Backup  na paneli úloh.
2. Kliknite na možnosť **UPGRADE NOW!** (Inovovať teraz!)
3. Pri inovovaní postupujte podľa pokynov na obrazovke.

Nosič na obnovenie systému

 **VAROVANIE:** Aplikácia na obnovenie systému je navrhnutá tak, aby zachovala dátové súbory vo vašom počítači, odporúčame však vytvoriť si záložnú kópiu svojich dátových súborov pred použitím aplikácie na obnovenie systému.

Nástrojom na obnovenie systému, ktorý ste vytvorili pomocou aplikácie Dell DataSafe Local Backup, môžete vrátiť svoj pevný disk do prevádzkového stavu, v ktorom bol, keď ste zakúpili počítač, pričom sa neodstráni dátové súbory v počítači.

Nosič na obnovenie systému môžete použiť:

- V prípade poruchy operačného systému, ktorá znemožní využitie možností na obnovu, ktoré sú nainštalované do vášho počítača.
- V prípade poruchy pevného disku, ktorá znemožní obnovenie údajov.

Obnovenie obrazu počítača z výroby pomocou nosiča na obnovenie systému:

1. Vložte disk na obnovu systému alebo kľúč USB do počítača a reštartujte počítač.
2. Keď sa zobrazí logo DELL™, ihneď stlačte kláves <F12>.





POZNÁMKA: Ak čakáte prídlho a zobrazí sa logo operačného systému, vyčkajte, kým nevidíte pracovnú plochu Microsoft® Windows®. Potom vypnite počítač a pokúste sa znovu.

3. Zo zoznamu vyberte vhodné zariadenie na zavedenie systému a stlačte kláves <Enter>.
4. Pre dokončenie obnovenia postupujte podľa pokynov na obrazovke.

Dell Factory Image Restore

 **VAROVANIE:** Pri použití nástroja Dell Factory Image Restore sa natrvalo zmažú všetky dáta na pevnom disku a odstránia všetky programy alebo ovládače nainštalované po nadobudnutí počítača. Ak je to možné, skôr ako tieto možnosti použijete, zálohujte si dáta. Nástroj Dell Factory Image Restore použite iba vtedy, keď nástroj Obnovovanie systému nedokázal problém s operačným systémom vyriešiť.

 **POZNÁMKA:** Na niektorých počítačoch alebo v niektorých krajinách nemusí byť nástroj Dell Factory Image Restore k dispozícii.



 **POZNÁMKA:** Ak aplikácia Dell Factory Image Restore nie je k dispozícii vo vašom počítači, na obnovenie operačného systému použite aplikáciu Dell DataSafe Local Backup (pozri „Dell DataSafe Local Backup“ na strane 49).

Nástroj Dell Factory Image Restore používajte len ako posledný spôsob obnovy operačného systému. Táto možnosť prinavráti prevádzkový stav vášho pevného disku, v akom sa nachádzal, keď ste svoj počítač zakúpili. Všetky programy alebo súbory, ktoré ste pridali po nadobudnutí počítača, vrátane dátových súborov, sa natrvalo z pevného disku vymažú. Dátové súbory zahŕňajú aj dokumenty, tabuľky, e-mailové správy, digitálne fotografie, hudobné súbory atď. Ak je to možné, pred použitím nástroja Factory Image Restore všetky dáta zálohujte.

Použitie nástroja Dell Factory Image Restore

1. Zapnite počítač.
2. Keď sa zobrazí logo Dell, niekoľkokrát stlačte <F8>, čím sa dostanete do okna **Rozšírené možnosti štartu**.

Obnovenie vášho operačného systému

-  **POZNÁMKA:** Ak čakáte prídlo a zobrazí sa logo operačného systému, vyčkajte, kým nevidíte pracovnú plochu Microsoft® Windows®. Potom vypnite počítač a pokúste sa znovu.
- Zvoľte **Práva opravy vášho počítača**.
Zobrazí sa okno **Možnosti Obnovy systému**.
 - Zvoľte rozloženie klávesnice a kliknite na **Ďalej**.
 - Pre prístup k možnostiam obnovy sa musíte prihlásiť ako miestny používateľ. Kvôli prístupu k príkazovému riadku do poľa **Meno používateľa** napíšte `administrator` a potom kliknite na **OK**.
 - Kliknite na položku **Dell Factory Image Restore**. Zobrazí sa uvítacia obrazovka nástroja **Dell Factory Image Restore**.
 **POZNÁMKA:** V závislosti od vašej konfigurácie možno budete musieť zvoliť **Dell Factory Tools** a potom **Dell Factory Image Restore**.
 - Kliknite na tlačidlo **Ďalej**. Zobrazí sa obrazovka **Potvrdiť zmazanie dát**.
 **POZNÁMKA:** Ak nechcete pokračovať s Factory Image Restore, kliknite na tlačidlo **Zrušiť**.
 - Začiarknutím políčka potvrdíte, že chcete pokračovať v preformátovaní pevného disku a obnovení systémového softvéru na výrobný stav a potom kliknite na tlačidlo **Ďalej**.
Proces obnovy sa spustí a jeho dokončenie môže trvať päť a viac minút. Po obnovení operačného systému a z výroby nainštalovaných aplikácií na stav z výroby sa zobrazí hlásenie.
 - Kliknutím na tlačidlo **Dokončiť** reštartujete systém.

Získanie pomoci

Ak sa vyskytne problém s počítačom, môžete ho diagnostikovať a odstrániť vykonaním nasledujúcich krokov:

1. Prečítajte si časť „Riešenie problémov“ na strane 31 kde nájdete informácie a postupy týkajúce sa problému, ktorý sa vyskytol vo vašom počítači.
2. Postupy, ako spustiť Dell Diagnostics, nájdete v časti „Dell Diagnostics“ na strane 42.
3. Vyplňte „Diagnostic Checklist“ [Diagnostický kontrolný zoznam] na strane 61.
4. Na pomoc pri inštalácii a odstraňovaní porúch využite širokú ponuku škálu on-line služieb technickej podpory Dell, ktoré sú k dispozícii na adrese (**support.dell.com**). Podrobnejší zoznam služieb technickej podpory Dell nájdete v časti „Služby on-line“ na strane 57.
5. Ak predchádzajúce kroky nevyriešili problém, prečítajte si časť „Skôr než

zavoláte“ na strane 60 a potom časť „Ako kontaktovať spoločnosť Dell“ na strane 62.

 **POZNÁMKA:** Zavolajte na oddelenie technickej podpory spoločnosti Dell z telefónu, ktorý sa nachádza v blízkosti počítača, aby vám pracovník oddelenia technickej podpory mohol pomáhať pri vykonávaní potrebných postupov.

 **POZNÁMKA:** Systém expresného servisného kódu Dell nemusí byť dostupný vo všetkých krajinách.

Po výzve automatizovaného telefónneho systému spoločnosti Dell zadajte kód expresnej služby, aby vás systém presmeroval na príslušný technický personál. Ak nemáte kód expresnej služby, otvorte priečinok **Príslušenstvo Dell**, dvakrát kliknite na ikonu **Kód expresnej služby** a postupujte podľa pokynov.

 **POZNÁMKA:** Niektoré zo služieb uvedených nižšie nie sú vždy dostupné na všetkých miestach mimo kontinentálneho územia Spojených štátov. Požiadajte telefonicky miestneho zástupcu spoločnosti Dell o informácie o dostupnosti.

Technická podpora a zákaznícke služby

Oddelenie technickej podpory spoločnosti Dell je k dispozícii na zodpovedanie vašich otázok týkajúcich sa hardvéru Dell. Personál oddelenia technickej podpory používa počítačové diagnostické nástroje na poskytovanie rýchlych a správnych odpovedí. Ak sa chcete obrátiť na oddelenie technickej podpory spoločnosti Dell, prečítajte si „Skôr než zavoláte“ na strane 60, a potom si prečítajte kontaktné informácie platné pre váš región, alebo navštívte webové sídlo **support.dell.com**.

DellConnect™

DellConnect je jednoduchý nástroj prístupný on-line, ktorý umožňuje zástupcovi servisu a technickej podpory spoločnosti Dell pristupovať do vášho počítača prostredníctvom širokopásmového pripojenia, diagnostikovať problém a odstrániť ho pod vaším dohľadom. Ďalšie informácie nájdete na webovej lokalite **support.dell.com** – kliknite na položku **DellConnect**.

Online služby

Informácie o výrobkoch a službách spoločnosti Dell nájdete v týchto webových sídlach:

- **www.dell.com**
- **www.dell.com/ap** (iba Ázia a Tichomorská oblasť)
- **www.dell.com/jp** (iba Japonsko)
- **www.euro.dell.com** (iba Európa)
- **www.dell.com/la** (Latinská Amerika a Karibik)
- **www.dell.ca** (iba Kanada)

Prístup k technickej podpore spoločnosti Dell získate prostredníctvom nasledujúcich webových sídiel a e-mailových adries:

Webové sídla technickej podpory spoločnosti Dell

- **support.dell.com**
- **support.jp.dell.com** (iba Japonsko)
- **support.euro.dell.com** (iba Európa)

E-mailové adresy oddelenia technickej podpory spoločnosti Dell

- **mobile_support@us.dell.com**
- **support@us.dell.com**
- **la-techsupport@dell.com** (iba Latinská Amerika a Karibik)
- **apsupport@dell.com** (iba Ázia a Tichomorská oblasť)

E-mailové adresy oddelenia marketingu a predaja spoločnosti Dell

- **apmarketing@dell.com** (iba Ázia a Tichomorská oblasť)
- **sales_canada@dell.com** (iba Kanada)

Anonymné FTP

- **ftp.dell.com**

Prihláste sa ako `anonymous` [anonymný] používateľ a ako heslo použite svoju e-mailovú adresu.

Automatizovaná služba stavu objednávky

Ak chcete skontrolovať stav objednaných produktov od spoločnosti Dell, navštívte webovú lokalitu **support.dell.com**, alebo zavolajte na automatizovanú službu stavu objednávky. Nahrávka si od vás vypýta informácie potrebné na identifikáciu vašej objednávky a podanie informácií. Telefónne číslo volania z vašej oblasti o problémoch týkajúcich sa vašej objednávky, pozrite „Ako kontaktovať spoločnosť Dell“ na strane 62.

Ak máte problém s objednávkou (napr. chýbajúce diely, nesprávne diely alebo nesprávna fakturácia), obráťte sa na oddelenie zákazníckych služieb spoločnosti Dell. Keď voláte, majte svoju faktúru alebo dodací list poruke. Telefónne čísla, ktoré možno volať z vašej oblasti, nájdete v časti „Ako kontaktovať spoločnosť Dell“ na strane 62.

Informácie o výrobku

Ak potrebujete informácie o ďalších produktoch spoločnosti Dell, alebo chcete zadať objednávku, navštívte webovú lokalitu spoločnosti Dell na adrese **www.dell.com**. Ak chcete získať informácie o telefónnom čísle platnom pre váš región alebo hovoriť priamo s pracovníkom predaja, pozrite „Ako kontaktovať spoločnosť Dell“ na strane 62.

Vrátenie tovaru za účelom záručnej opravy alebo vrátenia peňazí

Pripravte všetky položky, ktoré chcete vrátiť (či už na opravu alebo na vrátenie peňazí):

 **POZNÁMKA:** Skôr než vrátite výrobok spoločnosti Dell, uistite sa, že ste odzáložovali všetky údaje z pevných diskov a z ostatných pamäťových nosičov. Odstráňte všetky dôverné, vlastné a osobné informácie a odstrániteľné nosiče ako disky CD a pamäťové karty. Dell nezodpovedá za akékoľvek dôverné, vlastné alebo osobné informácie; za stratu, poškodenie údajov; za poškodenie alebo skratu odstrániteľných nosičov vo vrátenom počítači.

1. Zavolajte do spoločnosti Dell, kde vám poskytnú autorizačné číslo vrátenia materiálu, ktoré čitateľne napíšete na vonkajšiu stranu škatule. Telefónne čísla, ktoré možno volať z vašej oblasti, nájdete v časti „Ako kontaktovať spoločnosť Dell“ na strane 62.
2. Priložte kópiu faktúry a list s uvedením dôvodu, pre ktorý tovar vraciate.
3. Priložte kópiu diagnostického kontrolného zoznamu (pozri „Diagnostický kontrolný zoznam“ na strane 61) s vyznačením testov, ktoré ste vykonali, a chybovými hláseniami aplikácie Dell Diagnostics (pozri „Dell Diagnostics“ na strane 42).
4. Ak vraciate tovar na vrátenie peňazí, priložte všetko príslušenstvo, ktoré k vracanému tovaru patrí (napájacie káble, softvér, príručky atď.).

5. Zariadenie, ktoré vraciate, zabaľte do pôvodného (alebo podobného) baliaceho materiálu.

 **POZNÁMKA:** Prepravné platí odosielateľ. Odosielateľ je taktiež zodpovedný za poistenie vrácaného produktu a súčasne znáša riziko jeho straty počas odoslania do spoločnosti Dell. Zásielky na dobierku sa neprijímajú.

 **POZNÁMKA:** Vrátené zásielky, ktoré nespĺňajú vyššie uvedené požiadavky, budú z prijímacieho miesta spoločnosti Dell vrátené odosielateľovi.

Skôr než zavoláte

 **POZNÁMKA:** Keď budete telefonovať, pripravte si kód expresnej služby. Tento kód pomôže automatizovanému systému spoločnosti Dell efektívnejšie presmerovať váš hovor. Systém vás taktiež môže požiadať o vašu servisnú značku (nachádza sa na spodnej strane počítača).

Nezabudnite vyplniť nasledovný diagnostický kontrolný zoznam. Skôr než zavoláte do spoločnosti Dell, podľa možnosti počítač zapnite a volajte z telefónu v blízkosti počítača. Je možné, že vás volaný vyzve, aby ste pomocou klávesnice zadali určité príkazy, počas prevádzky sprostredkovali podrobné informácie alebo aby ste sa pokúsili vykonať niektoré kroky na odstránenie problémov, ktoré sa dajú realizovať len priamo pri počítači. Majte pripravenú dokumentáciu k počítaču.

Diagnostický kontrolný zoznam

- Meno:
- Dátum:
- Adresa:
- Telefónne číslo:
- Servisná značka (čiarový kód na zadnej alebo spodnej strane počítača):
- Kód expresnej služby:
- Autorizačné číslo vrátenia materiálu (ak ho poskytol technik spoločnosti Dell):
- Operačný systém a verzia:
- Zariadenia:
- Rozširujúce karty:
- Ste pripojení na sieť? Áno/Nie
- Sieť, verzia a sieťové rozhranie:
- Programy a verzie:

Pozrite si dokumentáciu k operačnému systému, kde nájdete informácie o obsahu spúšťačích súborov systému. Ak je počítač pripojený k tlačiarni, každý súbor si vytlačte. V opačnom prípade si pred zatelefonovaním do spoločnosti Dell poznamenajte obsah každého súboru.

- Chybové hlásenie, zvukový signál alebo diagnostický kód:
- Popis problémov a vykonané kroky pri odstraňovaní problémov:

Ako kontaktovať spoločnosť Dell

Telefónne číslo platné pre zákazníkov v Spojených štátoch je 800-WWW-DELL (800 999 3355).

 **POZNÁMKA:** Ak nemáte aktívne pripojenie na Internet, kontaktné informácie nájdete vo faktúre, dodacom liste, účtenke alebo v produktovom katalógu spoločnosti Dell.

Spoločnosť Dell ponúka niekoľko možností podpory a servisu online a telefonicky. Dostupnosť sa však líši podľa danej krajiny a výrobku a niektoré služby nemusia byť vo vašej oblasti dostupné.

Kontaktovanie spoločnosti Dell vo veci predaja, technickej podpory alebo služieb zákazníkom:

1. Navštívte webovú lokalitu **support.dell.com/contactdell**.
2. Vyberte svoju krajinu alebo oblasť.
3. Zvoľte odkaz na službu alebo technickú podporu, ktorú potrebujete.
4. Vyberte vhodný spôsob kontaktovania spoločnosti Dell.

Vyhľadanie ďalších informácií a zdrojov

Ak potrebujete:

preinštalovať váš operačný systém

spustiť diagnostický program pre váš počítač

preinštalovať systémový softvér

získať viac informácií o operačnom systéme Microsoft® Windows® a jeho funkciách

modernizovať váš počítač s novou alebo doplnkovou pamäťou alebo novým pevným diskom

znovu nainštalovať alebo vymeniť opotrebovanú alebo chybnú časť

Pozrite:

„Nosič na obnovenie systému“ na strane 52

„Dell Diagnostics“ na strane 42

„Na prevzatie od Dell“ na strane 38

support.dell.com

Servisnú príručku na adrese
support.dell.com/manuals



POZNÁMKA: V niektorých krajinách otvorenie počítača a výmena jeho častí môže spôsobiť stratu vašej záruky. Skôr ako začnete niečo robiť vo vnútri vášho počítača skontrolujte si vašu záruku a zásady vracania výrobkov.

Ak potrebujete:

nájsť informácie o správnej bezpečnostnej praxi pre váš počítač

preštudovať Záručné informácie, Lehoty a podmienky (len v USA), Bezpečnostné pokyny, Informácie o predpisoch, Ergonomické informácie a Licenčnú zmluvu s konečným používateľom

nájsť svoju servisnú značku/kód expresného servisu – Servisnú značku budete potrebovať pri identifikácii svojho počítača na stránke **support.dell.com** alebo pri kontakte s technickou podporou

Pozrite:

dokumenty týkajúce sa bezpečnosti a zákonných požiadaviek dodané s vaším počítačom a tiež pozri stránka uvádzajúce zákonné požiadavky na adrese:

www.dell.com/regulatory_compliance

spodnú stranu počítača

Dell Support Center. **Dell Support Center** spustíte kliknutím na ikonu  na lište s úlohami

Ak potrebujete:

nájsť ovládače a preberateľné súbory;
súbory readme

obrátiť sa na technickú podporu a pomoc
ohľadom výrobku

skontrolovať stav svojej objednávky
nového nákupu

nájsť riešenia a odpovede na bežné otázky



vyhľadať informácie o najnovších
aktualizáciách a technických zmenách
vášho počítača alebo špeciálnu technicko-
referenčnú dokumentáciu pre technikov
alebo skúsených používateľov

Pozrite:

support.dell.com

Základné technické údaje

Táto časť obsahuje základné informácie, ktoré môžete potrebovať pri nastavovaní, aktualizácii ovládačov a rozšírení vášho počítača.

 **POZNÁMKA:** Ponuka sa môže líšiť podľa oblasti. Ďalšie informácie týkajúce sa konfigurácie vášho počítača získate kliknutím na tlačidlo **Štart**  → **Pomoc a technická podpora**, potom zvolíte možnosť prezerania informácií o vašom počítači.

Model systému

Studio XPS 1640/1645/1647

Procesor

Typ

Studio XPS 1640	Intel® Core™ 2 Duo
Studio XPS 1645	Intel Core i7
Studio XPS 1647	Intel Core i3
	Intel Core i5
	Intel Core i7

Procesor

Cache 2. úrovne (L2)

Studio XPS 1640 3 MB alebo 6 MB

Cache 3. úrovne (L3)

Studio XPS 1645 6 MB alebo 8 MB

Studio XPS 1647 2 MB, 3 MB alebo 4 MB

Taktovací kmitočet externej zbernice

Studio XPS 1640 800/1066 MHz

Studio XPS 1645/1647 100 MHz (1 GB/s)

Informácie o počítači

Systémová čipová sada

Studio XPS 1640 Intel PM45

Studio XPS
1645/1647 Intel PM55

Šírka dátovej zbernice 64 bitov

Šírka zbernice DRAM dvojkanálové (2)
64-bitové zbernice

Grafická zbernica PCI-E X16

Zbernica PCI 32 bitov

Šírka adresnej
zbernice procesora 32 bitov

Flash EPROM

Studio XPS 1640 16 Mbit

Studio XPS
1645/1647 32 Mbit**Pamäť**Konektory dve interne
prístupné zásuvky
SO-DIMM

Kapacity 512 MB, 1 GB a 2 GB

Typ pamäte

Studio XPS
1640/1647 1066 MHz DDR3
SO-DIMMStudio XPS 1645 1333 MHz DDR3
SO-DIMM

Možné konfigurácie pamäte

Studio XPS 1640 1 GB, 2 GB,
3 GB a 4 GBStudio XPS
1645/1647 1 GB, 2 GB, 3 GB,
4 GB a 8 GB**POZNÁMKA:** Pokyny k rozšíreniu
pamäte nájdete v *Servisnej príručke*
na adrese **support.dell.com**.

Základné technické údaje

Komunikačné rozhrania

Typ modemu	externý V.92 56K USB modem (voliteľný)
Radič modemu	hardvérový modem
Rozhranie modemu	Univerzálna sériová zbernica (USB)
Sieťové rozhranie	10/100/1000 Ethernet LAN na systémovej doske
Bezdrôtové rozhranie	
Studio XPS 1640	WLAN, WWAN, bezdrôtová technológia Bluetooth®, UWB
Studio XPS 1645/1647	WLAN/WiMax, WWAN, bezdrôtová technológia Bluetooth

ExpressCard

Radič karty ExpressCard	
Studio XPS 1640	Intel ICH9M
Studio XPS 1645/1647	Intel PM55
Konektor karty ExpressCard	jedna zásuvka ExpressCard (54 mm)
Podporované karty	ExpressCard/34 (34 mm) ExpressCard/54 (54 mm) 1,5 V a 3,3 V
Veľkosť zásuvky ExpressCard	26 kolíkov

Video

Typ grafickej karty	integrovaná na základnej doske
Grafická karta	
Studio XPS 1640	ATI Mobility Radeon™ HD 4670 ATI Mobility Radeon HD 565v
Studio XPS 1645/1647	ATI Mobility Radeon HD 565v ATI Mobility Radeon HD 5730

Video

Videopamäť	
Studio XPS 1640	ATI Mobility Radeon™ HD 4670
	512 MB/1 GB vyhradená pamäť GDDR3
	ATI Mobility Radeon HD 565v
	1 GB vyhradená pamäť DDR3
Studio XPS 1645/1647	
	1 GB vyhradená pamäť DDR3
rozhranie LCD	LVDS (Low Voltage Differential Signaling)
Podpora externej obrazovky	VGA, HDMI 1.3, DisplayPort

Základné technické údaje

Zvuk

Typ audia	5.1 kanálový zvuk Dolby Digital s vysokou rozlišovacou schopnosťou
Zvuková karta	IDT 92HD73C HAD kodek
Stereo konverzia	24-bitová (analóg-digitál a digitál-analóg)
Vnútorne rozhranie	Zvuková karta s vysokým rozlíšením
Vonkajšie rozhranie	jeden konektor na mikrofón, dva konektory na stereofónne slúchadlá/reproduktory
Reproduktor	dva 4 ohmové hlavné reproduktory a jeden 4 ohmový subwoofer
Interný zosilňovač pre reproduktory	2 W na každý kanál a 3 W subwoofer

Zvuk

Ovládanie hlasitosti	ponuka v programoch, tlačidlá na ovládanie prehrávania médií
----------------------	--------------------------------------------------------------

Porty a konektory

IEEE 1394a	4-kolíkový sériový konektor
Sieťové rozhranie	jeden konektor RJ45 10/100/1000
USB	dva 4-kolíkové konektory USB 2.0
eSATA	jeden 4-pólový kombinovaný konektor eSATA/USB
Video	jeden 15-dierkový konektor
HDMI	jeden 19-kolíkový konektor
DisplayPort	jeden 20-kolíkový konektor

Obrazovka

Typ	16,0-palcový WLED 16,0-palcový RGBLED 15,6-palcový FHD WLED
Rozmery (aktívna oblasť)	
Výška	198,72 mm (7,82") (16-palcový WLED/ RGBLED) 193,59 mm (7,62") (15,6-palcový FHD WLED)
Šírka	353,28 mm (13,91") (16-palcový WLED) 353,45 mm (13,92") (16-palcový RGBLED) 344,16 mm (13,50") (15,6-palcový WLED)
Uhlopriečka	406,4 mm (16,00")

Obrazovka

Maximálne rozlíšenie	1366 x 768 (WLED) 1920 x (3) x 1080 (RGBLED) 1920 x 1080 (FHD WLED)
Obnovovacia frekvencia	60 Hz
Prevádzkový uhol	0° (zatvorený) až 140°
Pozorovacie uhly	
Vodorovný	minimálne ±55° (WLED) minimálne ±65° (RGBLED) minimálne ±60° (FHD WLED)
Zvislý	minimálne ±45° (WLED/RGBLED) minimálne ±50° (FHD WLED)

Základné technické údaje

Obrazovka

Jas (s ETED)

Studio XPS 1640 300 cd/m² (typické)
250 cd/m² (minimálne)
(WLED/RGBLED)

300 cd/m² (typické)
270 cd/m² (minimálne)
(FHD WLED)

Studio XPS 1645/1647 300 cd/m² (typické)
250 cd/m² (minimálne)
(WLED/RGBLED)

300 cd/m² (typické)
270 cd/m² (minimálne)
(FHD WLED)

Obrazovka

Rozstup pixlov 0,2588 mm (WLED)
0,1840 mm (RGBLED)
0,1792 mm (FHD WLED)

Ovládacie prvky jas sa dá ovládať
prostredníctvom
klávesových skratiek
(ďalšie informácie nájdete
v *Technologickej príručke
Dell*)

Klávesnica (podsvietená)

Počet klávesov 86 (USA a Kanada);
87 (Európa);
90 (Japonsko)

Rozloženie QWERTY/AZERTY/Kanji

Kamera

Počet pixlov	2,0 megapixely
Rozlíšenie videa	
Studio XPS 1640	320 x 240 ~ 1600 x 1200 (640 x 480 pri 30 f/s)
Studio XPS 1645/1647	320 x 240 ~ 1600 x 1200 (1280 x 720 pri 30 f/s)
Diagonálny pozorovací uhol	66°
rozlišovacia schopnosť polohy v smere X/Y (režim grafickej tabule)	240 cpi
Veľkosť	
Šírka	61,9 mm (2,43") v aktívnej oblasti snímača
Výška	obdĺžnik 39,04 mm (1,53")

Batéria

Typ	6-článková/9-článková „inteligentná“ lítium-iónová
Hĺbka	52,3 mm (2,06") (6/9-článková)
Výška	21,95 mm (0,86") (6-článková) 41,54 mm (1,63") (9-článková)
Šírka	204,1 mm (8,03") (6-článková) 292,7 mm (11,52:) (9-článková)
Hmotnosť	0,33 kg (0,7 lb) (6-článková) 0,48 kg (1,06 lb) (9-článková)
Napätie	11,1 V DC
Nabíjacia doba (približná)	4 hodiny (keď je počítač vypnutý)

Základné technické údaje

Batéria

Prevádzková doba	prevádzková doba batérie sa mení v závislosti od prevádzkových podmienok a za určitých podmienok sa môže v prípade veľkých nárokov na odber výrazne skrátiť. viac informácií nájdete v <i>Technologickej príručke Dell</i> .
Životnosť (približná)	300 vybíjaciach/nabíjaciach cyklov
Rozsah teplôt	
Prevádzka	0 až 35 °C (32 až 95 °F)
Skladovacia	-40 až 65 °C (-40 až 149 °F)
Gombíková batéria	CR-2032

Napájací adaptér

Vstupné napätie	100–240 V AC
Vstupný prúd (maximálny)	1,5 A
Vstupný kmitočet	50–60 Hz
Výstupný výkon	65 W, 90 W alebo 130 W
Výstupný prúd	
65 W	3,34 A (trvalý)
90 W	4,62 A (trvalý)
130 W	6,70 A (trvalý)
Menovité výstupné napätie	19,5 V DC

Napájací adaptér

Rozmery

65 W

Výška 15 mm (0,59")

Šírka 66 mm (2,6")

Hĺbka 127 mm (5,0")

90 W

Výška 16 mm (0,62")

Šírka 70 mm (2,75")

Hĺbka 147 mm (5,7")

130 W

Výška 76,2 mm (3,0")

Šírka 25,4 mm (1,0")

Hĺbka 154,7 mm (6,09")

Napájací adaptér

Hmotnosť (bez napájacieho kábla)

65 W 0,26 kg (0,6 lb)

90 W 0,345 kg (0,76 lb)

130 W 0,52 kg (1,14 lb)

Rozsah teplôt

Prevádzka 0 až 40 °C
(32 až 104 °F)Skladovacia -40 až 70 °C
(-40 až 158 °F)**Fyzikálne vlastnosti**Výška 24,09 mm až 33,95 mm
(0,94" až 1,33")

Šírka 384,9 mm (15,15")

Hĺbka 254,59 mm (10,02")

Hmotnosť (so 6-článkovou batériou) Konfigurovateľná na menej ako 2,94 kg (6,5 lb)

Základné technické údaje

Prostredie počítača

Rozsah teplôt

Prevádzka 0 až 35 °C
(32 až 95 °F)

Skladovacia –40 až 65 °C
(–40 až 149 °F)

Relatívna vlhkosť (maximálna)

Prevádzka 10% až 90%
(nekondenzujúca)

Skladovacia 5% až 95%
(nekondenzujúca)

Maximálne vibrácie (použitím náhodného vibračného spektra, ktoré simuluje používateľské prostredie)

Prevádzka 0,66 GRMS

Skladovacia 1,3 GRMS

Prostredie počítača

Maximálny šok (v prevádzke — meraný pomocou nástroja Dell Diagnostic inštalovaného na pevný disk a polovičným sínusovým impulzom s trvaním 2 ms; mimo prevádzky — meraný s pevným diskom v polohe so zaparkovanými hlavami a polovičným sínusovým impulzom s trvaním 2 ms)

Prevádzka 110 G

Skladovacia 163 G

Nadmorská výška (maximálna)

Prevádzka –15,2 až 3048 m
(–50 až 10 000 stôp)

Skladovacia –15,2 až 10 668 m
(–50 až 35 000 stôp)

Úroveň vzduchom prenášaných kontaminantov G2 alebo nižšia, ako je definované v norme ISA-S71.04-1985

Príloha

Oznámenie o výrobku Macrovision

Tento výrobok je vybavený technológiou na ochranu autorských práv, ktorá je chránená určitými patentmi USA a ďalšími právami na ochranu duševného vlastníctva vo vlastníctve spoločnosti Macrovision Corporation a ďalších majiteľov práv. Použitie tejto technológie na ochranu autorských práv musí byť schválené spoločnosťou Macrovision Corporation a je vyhradené len pre domáce alebo iné obmedzené použitie pri zobrazovaní, ak nebolo spoločnosťou Macrovision povolené ináč. Reverzné inžinierstvo a rozmontovanie sú zakázané.

Register

A

Ako kontaktovať spoločnosť Dell **62**

C

čipová sada **67**

D

DellConnect **56**

Dell Diagnostics **42**

Diagnostický kontrolný zoznam **61**

disková mechanika

rozмеры podporovaných diskov **26**

disky

použitie **26**

vysunutie **26**

disky CD, prehrávanie a vytváranie **28**

disky DVD, prehrávanie a vytváranie **28**

E

e-mailové adresy

na technickú podporu **57**

e-mailové adresy technickej podpory **57**

elektrické rozvodky, používanie **6**

F

FTP prihlasovanie, anonymné **57**

I

ISP

poskytovateľ internetových služieb **9**

K

káblová sieť

sieťový kábel, pripojenie **6**

konektor DisplayPort **21**

L

lokality technickej podpory
celosvetovo **57**

N

Napájací adaptér
rozmary a hmotnosť **75**
na prevzatie od dell **38**
nastavenie, skôr než začnete **5**
nosič na obnovenie systému **8**

O

obnovenie výrobného obrazu **53**
odoslanie výrobkov
na vrátenie alebo opravu **59**
ovládače a stiahnuteľné súbory **65**

P

počítač, nastavenie **5**
podpora pamäte **67**
pomoc
získanie pomoci a podpory **55**
poškodenie, prevencia **5**
pripojenie
k Internetu **9**
pripojenie na bezdrôtovú sieť **10**
pripojenie na Internet **9**
pripojenie na sieť
upevnenie **32**
problémy, riešenie **31**
problémy s hardvérom
diagnostika **42**
problémy s napájaním, riešenie **33**
problémy so softvérom **34**
procesor **66**

Register

produkty

informácie a zakúpenie **58**

prúdenie vzduchu, umožnenie **5**

R

riešenie problémov **31**

rozpoznávanie tváre **22**

S

schopnosti počítača **28**

softvérové funkcie **28**

Sprievodca riešením problémov s
hardvérom **42**

stav objednávky **58**

Stredisko technickej podpory Dell **37**

svetelné indikátory stavu zariadenia **14**

systémové hlásenia **39**

T

technická podpora **56**

technické údaje **66**

technológia bezdrôtovej komunikácie
Bluetooth **14**

U

USB PowerShare **18**

V

vetranie, zabezpečenie **5**

vrátenie v záruke **59**

vyhľadávanie ďalších informácií **63**

W

Windows

inštalácia **8**

Sprievodca kompatibilitou programu **35**

Z

zákaznícky servis **56**

zdroje, vyhľadávanie ďalších **63**

Vytlačené v Írsku.

www.dell.com | support.dell.com



03YRD9A00